

Refrigerada por agua



TOT-GARAI, S. L.

TELEFONO: 945 270188-99

FAX 945 270331

E-mail: administracion@tot-garais.com

tecnico@tot-garais.com

2 Z – 306



Datos técnicos (DIN EN 60 9747):

Modelo de antorcha: DIX MSZ 2-304
Doble circuito de refrigeración

Tobera: Rosca trapezoidal
Ciclo de uso
CO₂: 550A/60%
Mezcla gas: 500A/60%
Diámetro alambre: 1'0 – 1'6 mm

Sistema:

- ✓ Sin pérdidas de gas gracias a conducción independiente para gas de protección
- ✓ Aportación exacta de alambre mediante módulos de arrastre de hilo potentes

Opciones:

- ✓ Interruptor para el control de diferentes procedimientos de soldadura
- ✓ Interruptor para la elección de programas de soldadura
- ✓ Empuñadura con interruptor en lo extremo

Aplicación:

- ✓ Aceros sin alear o de baja aleación
- ✓ Aceros altamente aleados
- ✓ Aleaciones aluminio, cobre y níquel
- ✓ Desde pequeños a medianos espesores de material

Pistola manual DIX MSZ 2-306

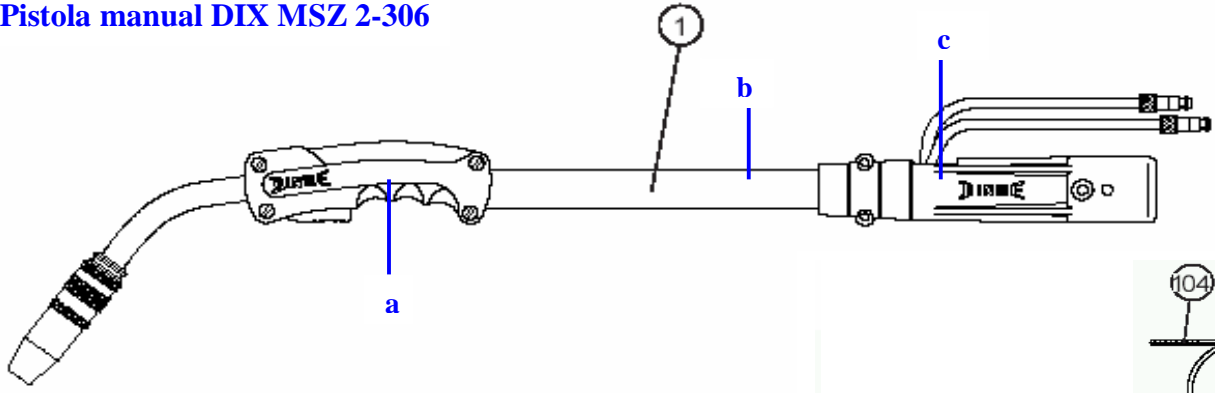

Cuello MSZ 306 y empuñadura(a)

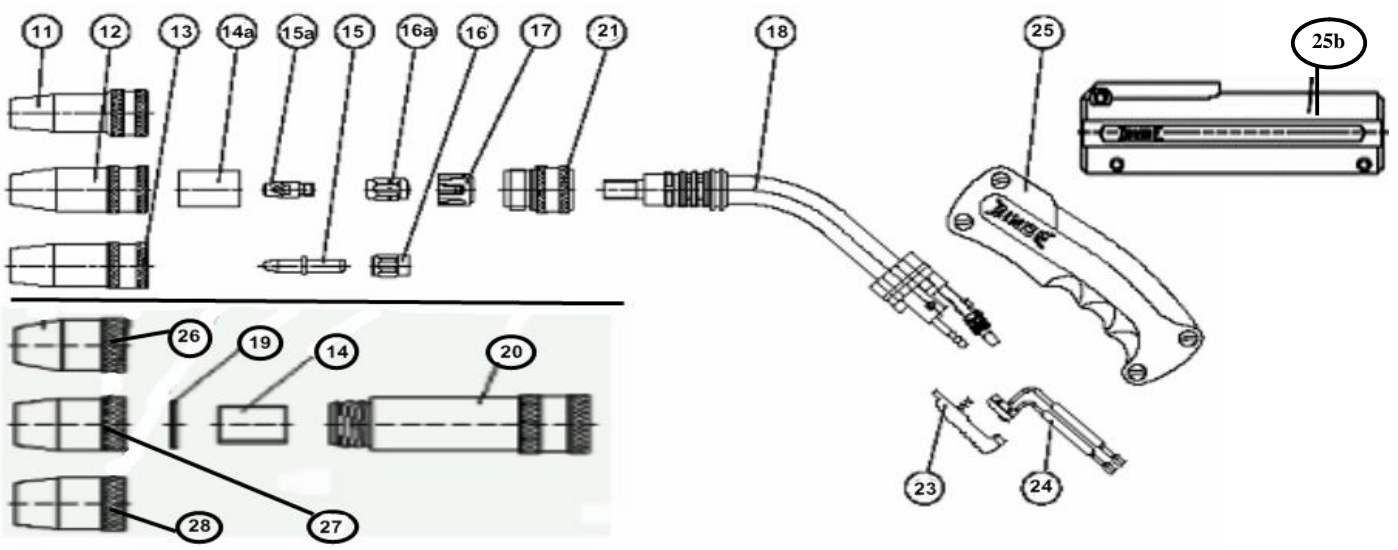

Manguera (b)

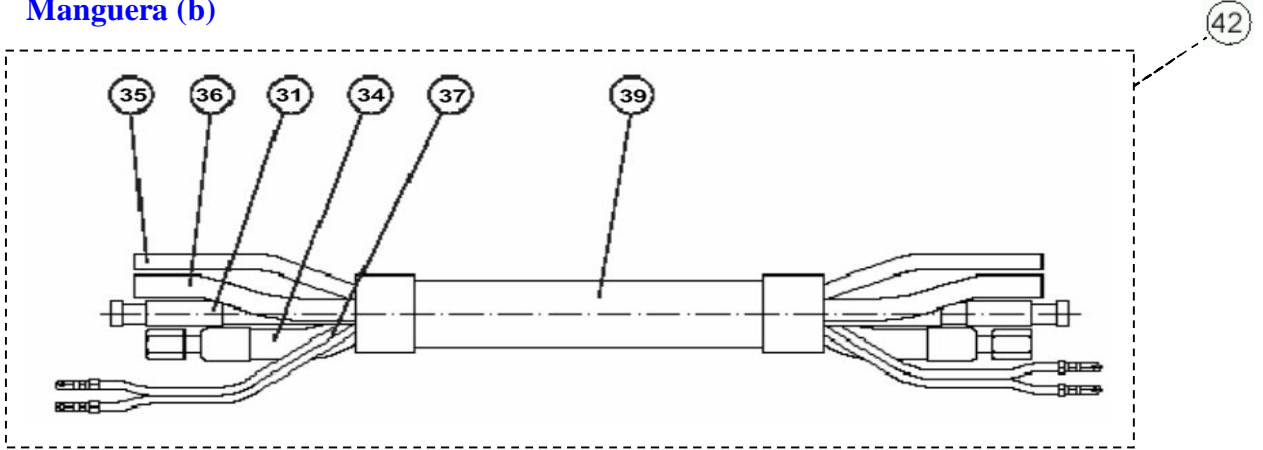

Parte trasera (c)

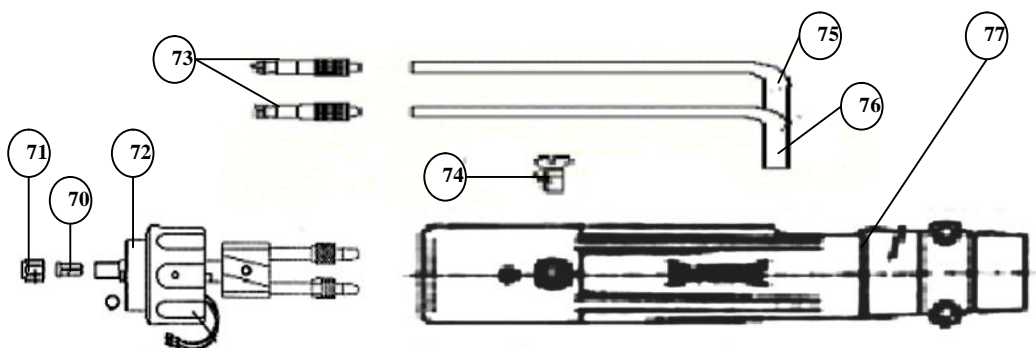

Herramientas

